

# LED SIGARO / LED SIGARO PT

230V, 50Hz, 120°, IP20, 3000/4000/6500K,

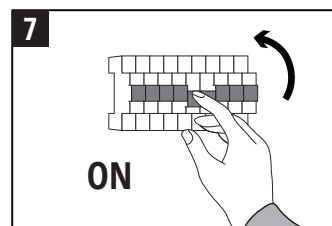

**PL** Koszta zaciskowa nie jest dostarczana. Instalacja musi być wykonana przez osobę wykwalifikowaną. Wymagany jest dobór kostki zaciskowej uwzględniającej stopień szkodliwej oprawy i przekrój przewodów przyłączeniowych. **EN** The terminal block is not included. Installation must be carried out by a qualified person. A suitable terminal block must be selected taking into account the luminaire IP rating and the cross-section of the connection cables. **BG** Клемният блок не е включен. Монтажът трябва да се извърши от квалифицирано лице. Трябва да се избере подходящ клемен блок, като се вземат предвид степента на защита IP на осветителното тяло и сечението на свързващите проводници. **CS** Svorkovnice není součástí balení. Instalaci musí provést kvalifikovaná osoba. Je nutné zvolit vhodnou svorkovnici s ohledem na stupeň krytí svítidla a průřez připojovacích vodičů. **DA** Klemrækken medfølger ikke. Installationen skal udføres af en kvalificeret person. Der skal vælges en passende klemrække under hensyntagen til armaturets kapslingsklasse og tilslutningsledningernes tværsnit. **DE** Die Anschlussklemme ist nicht im Lieferumfang enthalten. Die Installation muss von einer qualifizierten Person durchgeführt werden. Es ist eine geeignete Anschlussklemme auszuwählen, wobei die Schutzart der Leuchte und der Querschnitt der Anschlussleitungen zu berücksichtigen sind. **EL** Το κλέμμα σύνδεσης δεν περιλαμβάνεται. Η εγκατάσταση πρέπει να πραγματοποιείται από εξειδικευμένο άτομο. Πρέπει να επιλεγεί κατάλληλο κλέμμα λαμβάνοντας υπόψη τον βαθμό προστασίας IP του φωτιστικού και τη διατομή των καλωδίων σύνδεσης. **ES** La regleta de conexión no está incluida. La instalación debe ser realizada por una persona cualificada. Debe seleccionarse una regleta adecuada teniendo en cuenta el grado de protección IP de la luminaria y la sección de los conductores de conexión. **ET** Klemmiist ei kuulu komplekti. Paigalduse peab teostama kvalifitseeritud isik. Tuleb valida sobiv klemmiist, võttes arvesse valgusti IP kaitseastet ja ühendusjuhtmete ristlõiget. **FI** Liitinrima ei sisälly toimitukseen. Asennuksen saa suorittaa vain pätevä henkilö. On valittava sopiva liitinrima ottaen huomioon valaisimen IP-suojaluokka ja liitäntäjohtimien poikkipinta-ala. **FR** Le bornier n'est pas fourni. L'installation doit être effectuée par une personne qualifiée. Il convient de choisir un bornier approprié en tenant compte de l'indice de protection IP du luminaire et de la section des conducteurs de raccordement. **HR** Priključna stezaljka nije uključena. Instalaciju mora izvršiti kvalificirana osoba. Potrebno je odabrati odgovarajuću stezaljku uzimajući u obzir stupanj zaštite IP svjetiljke i presjek priključnih vodiča. **HU** Sorkapcsot nem tartozék. A telepítést szakképzett személy végezheti. Megfelelő sorkapcsot kell választani a lámpatest IP védettségére és a csatlakozó vezeték keresztmetszetére alapján. **IT** Il morsetto di collegamento non è incluso. L'installazione deve essere eseguita da personale qualificato. È necessario scegliere un morsetto adeguato tenendo conto del grado di protezione IP dell'apparecchio e della sezione dei cavi di collegamento. **LT** Gnybtų blokas nepridedamas. Montavimą turi atlikti kvalifikuotas asmuo. Reikia parinkti tinkamą gnybtų bloką, atsižvelgiant į šviestuvo IP apsaugos laipsnį ir prijungimo laidų skerspjūvį. **LV** Spaiļu bloks nav iekļauts komplektā. Uzstādīšanu drīkst veikt tikai kvalificēta persona. Jāizvēlas atbilstošs spaiļu bloks, ņemot vērā gaismekļa IP aizsardzības pakāpi un pieslēguma vadu šķērsgriezumu. **MT** Il-morsa tat-terminali mhijiex inkluzja. L-installazzjoni trid issir minn persuna kwalifikata. Għandu jintgħażel morsa xierqa bil jittgħes il-grad ta' protezzjoni IP tal-luminaria u s-sezzjoni tal-kejbils ta' konnessjoni. **NL** Het aansluitblok is niet inbegrepen. De installatie moet worden uitgevoerd door een gekwalificeerde persoon. Er moet een geschikt aansluitblok worden gekozen rekening houdend met de IP-beveiligingsgraad van de armatuur en de doorsnede van de aansluitkabels. **PT** A régua de terminais não está incluída. A instalação deve ser realizada por uma pessoa qualificada. Deve ser selecionada uma régua de terminais adequada tendo em conta o grau de proteção IP da luminária e a secção dos condutores de ligação. **RO** Blocul de borne nu este inclus. Instalarea trebuie realizată de o persoană calificată. Trebuie ales un bloc de borne adecvat, ținând cont de gradul de protecție IP al corpului de iluminat și de secțiunea conductorilor de conectare. **RU** Клемная колодка не входит в комплект. Установка должна выполняться квалифицированным специалистом. Необходимо выбрать подходящую клеммную колодку с учетом степени защиты IP светильника и сечения подключаемых проводов. **SK** Svorkovnica nie je súčasťou balenia. Inštaláciu musí vykonať kvalifikovaná osoba. Je potrebné zvoliť vhodnú svorkovnicu s ohľadom na stupeň krytia svietidla a prierez pripojovacích vodičov. **SL** Priključna sponka ni priložena. Namestitve mora izvesti usposobljena oseba. Izbrati je treba ustrezno sponko ob upoštevanju stopnje zaščite IP svetilke in preseka priključnih vodnikov. **SR** Priključna klemna nije uključena. Instalaciju mora izvršiti kvalifikovano lice. Potrebno je odabrati odgovarajuću klemu uzimajući u obzir stepen zaštite IP svetiljke i preseka priključnih provodnika. **SV** Anslutningsplinten ingår inte. Installationen måste utföras av en kvalificerad person. En lämplig anslutningsplint ska väljas med hänsyn till armaturens IP-klass och anslutningsledningarnas tvärsnitt. **UA** Клемна колодка не входить до комплекту. Встановлення має виконувати кваліфікована особа. Необхідно обрати відповідну клемну колодку з урахуванням ступеня захисту IP світильника та перерізу підключуваних проводів.

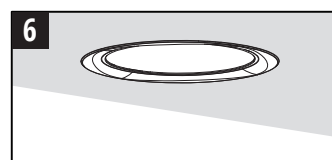
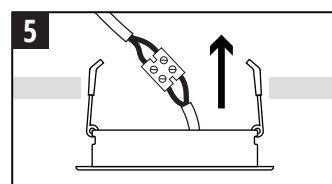
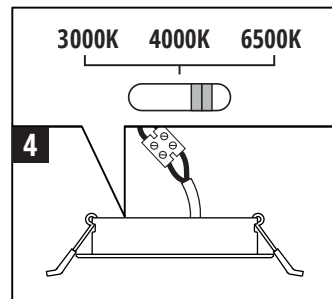
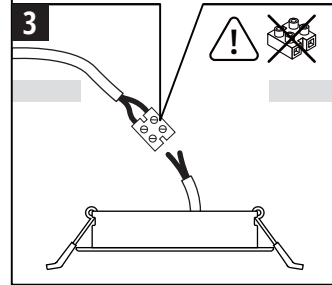
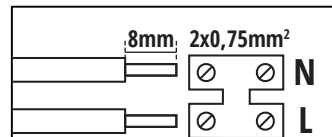
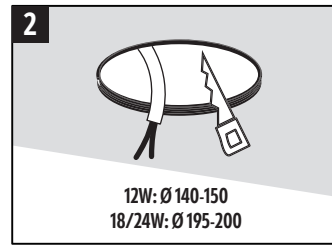
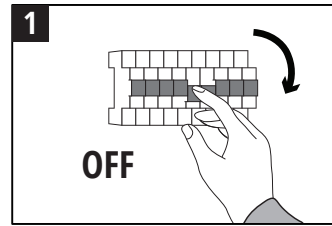
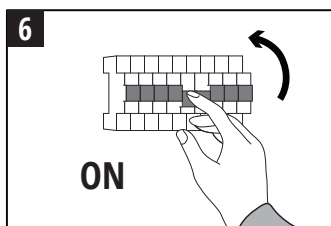
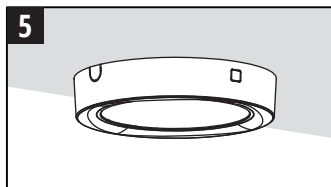
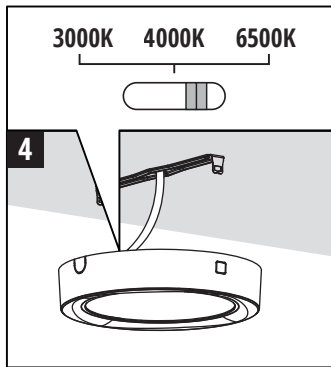
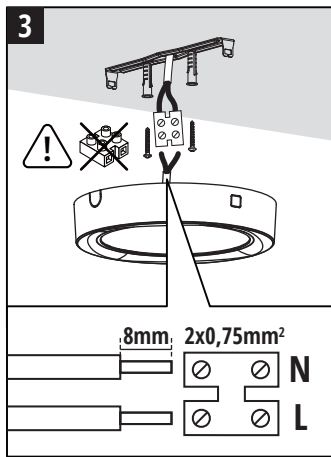
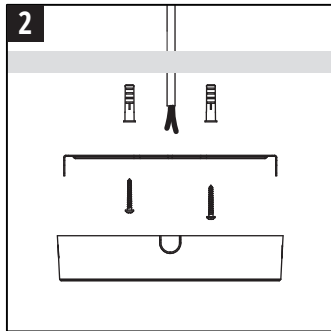
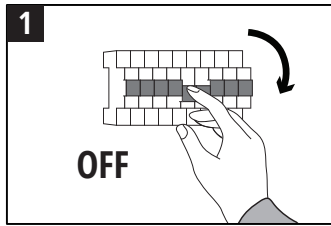

**PL** Możliwość wymiany źródła światła LED jedynie przez wykwalifikowany personel (tylko przez serwis Kobi). **EN** The LED light source may only be replaced by qualified personnel (Kobi service only). **BG** Светлинният източник LED може да се подменя само от квалифициран персонал (само от сервис на Kobi). **CS** Světelný zdroj LED může být vyměněn pouze kvalifikovaným personálem (pouze servis Kobi). **DA** LED-Lyskilden må kun udskiftes af kvalificeret personale (kun Kobi-Service). **DE** Die LED-Lichtquelle darf nur von qualifiziertem Fachpersonal ausgetauscht werden (nur Kobi-Service). **EL** Η πηγή φωτός LED μπορεί να αντικατασταθεί μόνο από εξειδικευμένο προσωπικό (μόνο από έρβίς Kobi). **ES** La fuente de luz LED solo puede ser sustituida por personal cualificado (solo servicio Kobi). **ET** LED-valgusallikat tohib vahetada ainult kvalifitseeritud personal (ainult Kobi hooldus). **FI** LED-valonlähde saa vaihtaa vain pätevä henkilökunta (vain Kobi-huolto). **FR** La source lumineuse LED ne peut être remplacée que par du personnel qualifié (uniquement service Kobi). **HR** LED izvor svjetla smije zamijeniti samo kvalificirano osoblje (samo Kobi servis). **HU** A LED fényforrás cseréjét csak szakképzett személyzet végezheti (csak Kobi szerviz). **IT** La sorgente luminosa LED può essere sostituita solo da personale qualificato (solo servizio Kobi). **LT** LED šviesos šaltinį gali keisti tik kvalifikuotas personalas (tik Kobi servisas). **LV** LED gaismas avotu drīkst nomainīt tikai kvalificēts personāls (tikai Kobi serviss). **MT** Is-sors tad-dawl LED jista' jimbiddel biss minn persunal kwalifikat (servizz Kobi biss). **NL** De LED-lichtbron mag alleen worden vervangen door gekwalificeerd personeel (alleen Kobi service). **PT** A fonte de luz LED só pode ser substituída por pessoal qualificado (apenas serviço Kobi). **RO** Sursa de lumină LED poate fi înlocuită doar de personal calificat (doar serviciu Kobi). **RU** Светодиодный источник света может заменяться только квалифицированным персоналом (только сервис Kobi). **SK** Zdroj svetla LED môže byť vymenený iba kvalifikovaným personálom (iba servis Kobi). **SL** LED vir svetlobe lahko zamenja le usposobljeno osebo (samo servis Kobi). **SR** LED izvor svetla može zameniti samo kvalifikovano osoblje (samo Kobi servis). **SV** LED-ljusällan får endast bytas av kvalificerad personal (endast Kobi service). **UA** Світлодіодне джерело світла може замінювати лише кваліфікований персонал (лише сервіс Kobi).



**PL** Napięcie prądu w czasie pracy. **EN** Operating current. **BG** Работен ток. **CS** Provozní proud. **DA** Driftsstrøm. **DE** Betriebsstrom. **EL** Ρεύμα λειτουργίας. **ES** Corriente de funcionamiento. **ET** Töövool. **FI** Käyttövirta. **FR** Courant de fonctionnement. **HR** Radna struja. **HU** Üzemi áramerősség. **IT** Corrente di funzionamento. **LT** Darbinė srovė. **LV** Darbības strāva. **MT** Kurrent operattiv. **NL** Bedrijfsstroom. **PT** Corrente de funcionamento. **RO** Curent de funcționare. **RU** Рабочий ток. **SK** Prevádzkový prúd. **SL** Delovni tok. **SR** Radna struja. **SV** Driftström. **UA** Робочий струм.



**PL** Współczynnik przesunięcia fazowego przy mocy P<sub>on</sub>. **EN** Power factor at rated power. **BG** Коэффициент на мощността при номинална мощност. **CS** Účinník při jmenovitém výkonu. **DA** Effektfaktor ved nominal effekt. **DE** Leistungsfaktor bei Nennleistung. **EL** Συντελεστής ισχύος στην ονομαστική ισχύ. **ES** Factor de potencia a potencia nominal. **ET** Võimsustegur nimivõimsusel. **FI** Tehokkerroin nimellisteholla. **FR** Facteur de puissance à puissance nominale. **HR** Faktor snage pri nazivnoj snazi. **HU** Teljesítményátvitelű névleges teljesítményénél. **IT** Fattore di potenza alla potenza nominale. **LT** Galios koeficientas esant vardinei galiai. **LV** Jaudas koeficients pie nominālās jaudas. **MT** Fattur tal-qawwa fil-qawwa nominali. **NL** Vermogensfactor bij nominaal vermogen. **PT** Fator de potência na potência nominal. **RO** Factor de putere la putere nominală. **RU** Коэффициент мощности при номинальной мощности. **SK** Účinník pri menovitom výkone. **SL** Faktor moči pri nazivni moči. **SR** Faktor snage pri nominalnoj snazi. **SV** Effektfaktor vid nominell effekt. **UA** Коэффициент потужності при номінальній потужності.



**PL** Zakres temperatury otoczenia. **EN** Ambient temperature range. **BG** Диапазон на околната температура. **CS** Rozsah okolní teploty. **DA** Omgivende temperaturområde. **DE** Umgebungs-temperaturbereich. **EL** Εύρος θερμοκρασιών περιβάλλοντος. **ES** Rango de temperatura ambiente. **ET** Ümbritseva temperatuuri vahemik. **FI** Ympäristön lämpötila-alue. **FR** Plage de température ambiante. **HR** Raspon temperature okoline. **HU** Környezeti hőmérséklet-tartomány. **IT** Intervallo di temperatura ambiente. **LT** Aplinkos temperatūros diapazonas. **LV** Apkārtes temperatūras diapazons. **MT** Firxa tat-temperatura ambjentali. **NL** Omgevingstemperatuurbereik. **PT** Intervalo de temperatura ambiente. **RO** Intervalul temperaturii ambiantale. **RU** Диапазон температуры окружающей среды. **SK** Rozsah okolitej teploty. **SL** Razpon temperature okolja. **SR** Opseg temperature okoline. **SV** Omgivningstemperaturområde. **UA** Діапазон температури.



**PL** Czas nagrzewania lamp do 60% maks. strumienia świetlnego. **EN** Lamp warm-up time to 60% of maximum luminous flux. **BG** Време за загряване на лампата до 60% от максималния светлинен поток. **CS** Doba zahřevání lampy na 60 % maximálního světelného toku. **DA** Lampens opvarmningstid til 60 % af maksimal lysstrøm. **DE** Aufwärmzeit der Lampe bis 60 % des maximalen Lichtstroms. **EL** Χρόνος προθέρμανσης της λάμπας έως το 60% της μέγιστης φωτεινής ροής. **ES** Tiempo de calentamiento de la lámpara hasta el 60 % del flujo luminoso máximo. **ET** Lambi soojenemisaeg kuni 60% maksimaalsest valgusvoost. **FI** Lampun lampenemisaika 60 %:iin enimmäisvalovirrasta. **FR** Temps de préchauffage de la lampe jusqu'à 60 % du flux lumineux maximal. **HR** Vrijeme zagrijavanja lampe do 60 % maksimalnog svjetlosnog toka. **HU** A lámpa bemelegedési ideje a maximális fényáram 60%-áig. **IT** Tempo di riscaldamento della lampada fino al 60% del flusso luminoso massimo. **LT** Lempas šilimo laikas iki 60 % maksimalaus šviesos srauto. **LV** Lampas uzsilšanas laiks līdz 60 % no maksimālās gaismas plūsmas. **MT** Hin ta' t'ishin tal-lampa sa 60 % tal-fluss luminuż massimu. **NL** Opwarmtijd van lamp tot 60% van de maximale lichtstrom. **PT** Tempo de aquecimento da lâmpada até 60% do fluxo luminoso máximo. **RO** Timp de încălzire a lămpii până la 60 % din fluxul luminos maxim. **RU** Время разогрева лампы до 60 % максимального светового потока. **SK** Cas zahrievania lampy na 60 % maximálneho svetelného toku. **SL** Cas segrevanja svetilke do 60 % največjega svetlobnega toka. **SR** Vreme zagrevanja lampe do 60 % maksimalnog svetlosnog toka. **SV** Lampans uppvärmningstid till 60 % av maximalt ljusflöde. **UA** Час нагрівання лампи до 60 % максимального світлового потоку.



**PL** II Klasa ochronności - urządzenie o podwójnej lub wzmacnionej izolacji. **EN** Class II protection - device with double or reinforced insulation. **BG** II клас на защита - устройство с двойна или подсилена изолация. **CS** Třída ochrany II - zařízení s dvojitou nebo zesílenou izolací. **DA** Klasse II beskyttelse - enhed med dobbelt eller forstærket isolering. **DE** Schutzklasse II - Gerät mit doppelter oder verstärkter Isolierung. **EL** Κλάση προστασίας II - συσκευή με διπλή ή ενισχυμένη μόνωση. **ES** Clase de protección II - dispositivo con aislamiento doble o reforzado. **ET** Kaitseklass II - topelt- või tugevdatud isolatsiooniga seade. **FI** Suojausluokka II - laite kaksinkertaisella tai vahvistetulla eristyksellä. **FR** Classe de protection II - appareil avec isolation double ou renforcée. **HR** Klasa zaštite II - uređaj sa dvostrukom ili pojačanom izolacijom. **HU** II. érintésvédelmi osztály - kettős vagy megerősített szigetelésű készülék. **IT** Classe di protezione II - dispositivo con isolamento doppio o rinforzato. **LT** II apsaugos klasė - įrenginys su dviguba arba sustiprinta izoliacija. **LV** II aizsardzības klase - ierīce ar dubultu vai pastiprinātu izolāciju. **MT** Klassi II ta' protezzjoni - apparat b'izolazzjoni doppju jew insajhaħ. **NL** Beschermingsklasse II - apparaat met dubbele of versterkte isolatie. **PT** Classe de protecção II - dispositivo com isolamento duplo ou reforçado. **RO** Clasa II de protecție - dispozitiv cu izolație dublă sau întărită. **RU** II класс защиты - устройство с двойной или усиленной изоляцией. **SK** Trieda ochrany II - zariadenie s dvojitou alebo zesilnenou izoláciou. **SL** Razred zaščite II - naprava z dvojno ali ojačano izolacijo. **SR** Klasa zaštite II - uređaj sa dvostrukom ili pojačanom izolacijom. **SV** Skyddsklass II - enhet med dubbel eller förstärkt isolering. **UA** II клас захисти - пристрій з подвійною або посиленою ізоляцією.



**PL** Wyrob nie współpracuje z dodatkowymi ściemniaczami oświetlenia. **EN** The product is not compatible with additional light dimmers. **BG** Продуктът не е съвместим с допълнителни димери за осветление. **CS** Vyrodek není kompatibilní s přídatnými stmívači osvětlení. **DA** Produktet er ikke kompatibel med ekstra lysdæmper. **DE** Das Produkt ist nicht mit zusätzlichen Lichtdimmern kompatibel. **EL** Το προϊόν δεν είναι συμβατό με πρόσθετους ροοστάτες φωτισμού. **ES** El producto no es compatible con reguladores de luz adicionales. **ET** Toode ei ühildu täiendavate valgusregulaatoritega. **FI** Tuote ei ole yhteensopiva lisäohjaintimmin kanssa. **FR** Le produit n'est pas compatible avec des variateurs d'éclairage supplémentaires. **HR** Proizvod nije kompatibilan s dodatnim prigošivačima rasvjetle. **HU** A termék nem kompatibilis további fényerősítőkkel. **IT** Il prodotto non è compatibile con dimmer aggiuntivi. **LT** Gaminys nesusuderinamas su papildomais šviesos reguliatoriais. **LV** Izstrādājums nav saderīgs ar papildu apgaismojuma dimmeriem. **MT** Il-prodott minwiex kompatibbli ma' dimmers addizzjonali tad-dawl. **NL** Het product is niet compatibel met extra lichtdimmers. **PT** O produto não é compatível com reguladores de luz adicionais. **RO** Produsul nu este compatibil cu variatoare suplimentare de lumină. **RU** Изделие не совместимо с дополнительными светорегуляторами. **SK** Vyrodek nie je kompatibilný s dodatočnými stmievačmi osvetlenia. **SL** Izdelek ni združljiv z dodatnimi zatemičnimi osvetlitvi. **SR** Proizvod nije kompatibilan sa dodatnim dimerima osvetljenja. **SV** Produkten är inte kompatibel med extra ljusdimmers. **UA** Виріб не сумісний із додатковими світлорегуляторами.



**PL** Produkt przeznaczony wyłącznie do użytku wewnętrznego. **EN** Product intended for indoor use only. **BG** Продуктът е предназначен само за вътрешна употреба. **CS** Produkt určený pouze pro vnitřní použití. **DA** Produktet er kun beregnet til indendørs brug. **DE** Produkt nur für den Innenbereich geeignet. **EL** Προϊόν αποκλειστικά για εσωτερική χρήση. **ES** Producto destinado únicamente para uso interior. **ET** Toode on mõeldud ainult sisetingimustes kasutamiseks. **FI** Tuote on tarkoitettu vain sisäkäyttöön. **FR** Produit destiné uniquement à un usage intérieur. **HR** Proizvod namijenjen isključivo za unutrašnju uporabu. **HU** A termék kizárólag beltéri használatra предназначен. **IT** Prodotto destinato esclusivamente all'uso interno. **LT** Produkta skirtas naudoti tik patalpose. **LV** Produkts paredzēts tikai iekšējai telpās. **MT** Prodott maħsub biss għall-użu għewna. **NL** Product uitsluitend bedoeld voor gebruik binnenshuis. **PT** Produto destinado exclusivamente a uso interior. **RO** Produs destinat exclusiv utilizării în interior. **RU** Изделие предназначено только для использования в помещении. **SK** Produkt určený výhradne na vnútorné použitie. **SL** Izdelek je namenjen izključno za notranjo uporabo. **SR** Proizvod namenjen isključivo za unutrašnju upotrebu. **SV** Produkten är endast avsedd för inomhusbruk. **UA** Виріб призначений виключно для внутрішнього використання.



**PL** Nieprzeznaczone do oświetlenia akcentowego. **EN** Not intended for accent lighting. **BG** Не е предназначено за акцентно осветление. **CS** Není určeno pro akcentové osvětlení. **DA** Ikke beregnet til accentbelysning. **DE** Nicht für Akzentbeleuchtung geeignet. **EL** Δεν προορίζεται για φωτισμό έμφασης. **ES** No destinado a iluminación de acento. **ET** Ei ole mõeldud aktsentvalgustuseks. **FI** Ei tarkoitettu korostusvalaistukseen. **FR** Non destiné à l'éclairage d'accentuation. **HR** Nije namijenjeno za akcentnu rasvjetu. **HU** Nem alkalmas hangsúlyvilágításra. **IT** Non destinato all'illuminazione d'accento. **LT** Neskirta akcentiniam apšvietimui. **LV** Nav paredzēts akcenta apgaismojumam. **MT** Mhux maħsub għal dawl ta' aċċent. **NL** Niet bedoeld voor accentverlichting. **PT** Não destinado a iluminação de destaque. **RO** Nu este destinat iluminatului de accent. **RU** Не предназначено для акцентного освещения. **SK** Nie je určené na akcentové osvetlenie. **SL** Ni namenjeno za poudarjeno osvetlitev. **SR** Nije namenjeno za akcentno osvetljenje. **SV** Inte avsedd för accentbelysning. **UA** Не призначено для акцентного освітлення.



**PL** Wysoka temperatura urządzenia podczas pracy, możliwość oparzenia. **EN** High device temperature during operation, risk of burns. **BG** Висока температура на устройството по време на работа, риск от изгаряне. **CS** Vysoká teplota zařízení během provozu, nebezpečí popálení. **DA** Høj temperatur på enheden under drift, risiko for forbrænding. **DE** Hohe Gerätetemperatur während des Betriebs, Verbrennungsgefahr. **EL** Υψηλή θερμοκρασία συσκευής κατά τη λειτουργία, κίνδυνος εγκαύματος. **ES** Alta temperatura del dispositivo durante el funcionamiento, riesgo de quemaduras. **ET** Seadme kõrge temperatuur töö ajal, põletusohu. **FI** Laiteen korkea lämpötila käytön aikana, palovamman vaara. **FR** Température élevée de l'appareil pendant le fonctionnement, risque de brûlure. **HR** Visoka temperatura uređaja tijekom rada, opasnost od opekotina. **HU** A készülék magas hőmérsékletű működés közben, égési sérülés veszélye. **IT** Alta temperatura del dispositivo durante il funzionamento, rischio di ustioni. **LT** Aukšta įrenginio temperatūra veikimo metu, nudegimo pavojus. **LV** Augsta ierices temperatūra darbības laikā, apdegumu risks. **MT** Temperatura għolja tal-apparat waqt it-tħaddim, risku ta' ħruq. **NL** Hoge temperatuur van het apparaat tijdens gebruik, risico op brandwonden. **PT** Temperatura elevada do dispositivo durante o funcionamento, risco de queimaduras. **RO** Temperatură ridicată a dispozitivului în timpul funcționării, risc de arsuri. **RU** Высокая температура устройства во время работы, опасность ожога. **SK** Vysoká teplota zariadenia počas prevádzky, riziko popálenia. **SL** Visoka temperatura naprave med delovanjem, nevarnost opeklin. **SR** Visoka temperatura uređaja tokom rada, opasnost od opekotina. **SV** Hög temperatur på enheten under drift, risk för brännskador. **UA** Висока температура пристрою під час роботи, можливість опіків.



**PL** Trwałość znamionowa. **EN** Rated lifetime. **BG** Номинален експлоатационен живот. **CS** Jmenovitá životnost. **DA** Nominel levetid. **DE** Nennlebensdauer. **EL** Ονομαστική διάρκεια ζωής. **ES** Vida útil nominal. **ET** Nimeliiga. **FI** Nimelliskäyttöikä. **FR** Durée de vie nominale. **HR** Nazivni vijek trajanja. **HU** Névleges élettartam. **IT** Durata nominale. **LT** Vardinė eksploataavimo trukmė. **LV** Nominālais kalpošanas laiks. **MT** Hja nominali. **NL** Nominale levensduur. **PT** Vida útil nominal. **RO** Durată de viață nominală. **RU** Номинальный срок службы. **SK** Menovitá životnosť. **SL** Nazivna življenjska doba. **SR** Nazivni vek trajanja. **SV** Nominell livslängd. **UA** Номинальний термін служби.



**PL** Liczba cykli włącz/zwyłącz poprzedzająca awarię. **EN** Number of switching cycles before failure. **BG** Брой цикли на включване/изключване преди повреда. **CS** Počet spínacích cyklů před poruchou. **DA** Antal tænd/sluk-rykkes før fejl. **DE** Anzahl der Ein-/Aus-schaltzyklen vor Ausfall. **EL** Αριθμός κύκλων ενεργοποίησης/απενεργοποίησης πριν από βλάβη. **ES** Número de ciclos de encendido/apagado antes de fallo. **ET** Sisse-/väljalülitussükite arv enne riket. **FI** Kytkentäjaksojen määrä ennen vikaantumista. **FR** Nombre de cycles marche/arrêt avant défaillance. **HR** Broj ciklusa uključivanja/isključivanja prije kvara. **HU** Kapcsolási ciklusok száma meghibásodás előtt. **IT** Numero di cicli di accensione/spengimento prima del guasto. **LT** Jungimo/įjungimo ciklų skaičius iki gedimo. **LV** Ieslēgšanas/izslēgšanas ciklu skaits pirms bojājuma. **MT** Numru ta' cikli miqgħul/miti qabel ħsara. **NL** Aantal aan/uit-cycki voor storing. **PT** Número de ciclos ligar/desligar antes da avaria. **RO** Numărul ciclurilor pornire/oprire înainte de defectare. **RU** Количество циклов включения/выключения до отказа. **SK** Počet cyklov zapnutia/vypnutia pred poruchou. **SL** Število ciklov vklopa/izklopa pred okvaro. **SR** Broj ciklusa uključivanja/isključivanja pre kvara. **SV** Antal på/av-cykler före fel. **UA** Кількість циклів увімкнення/вимкнення до відмови.



**PL** Ochrona przed ciałami stałymi o średnicy powyżej 12,5 mm. **EN** Protection against solid objects larger than 12.5 mm. **BG** Защита срещу твърди тела с диаметър над 12,5 mm. **CS** Ochrana proti pevným tělesům o průměru větším než 12,5 mm. **DA** Beskyttelse mod faste genstande større end 12,5 mm. **DE** Schutz gegen feste Fremdkörper größer als 12,5 mm. **EL** Προστασία από στερεά σώματα διαμέτρου άνω των 12,5 mm. **ES** Protección contra cuerpos sólidos superiores a 12,5 mm. **ET** Kaitse üle 12,5 mm läbimõõduga tahkete osakeste eest. **FI** Suojaus yli 12,5 mm kinteitä kappaleita vastaan. **FR** Protection contre les corps solides supérieurs à 12,5 mm. **HR** Zaštita od čvrstih tijela promjera većeg od 12,5 mm. **HU** Védelem 12,5 mm-nél nagyobb szilárd testek ellen. **IT** Protezione contro corpi solidi superiori a 12,5 mm. **LT** Apsauga nuo didesnių nei 12,5 mm kietųjų dailelių. **LV** Aizsardzība pret cietiem objektiem, kuru diametrs pārsniedz 12,5 mm. **MT** Protezzjoni kontra oġġetti solidi akbar minn 12,5 mm. **NL** Bescherming tegen vaste voorwerpen groter dan 12,5 mm. **PT** Protecção contra corpos sólidos superiores a 12,5 mm. **RO** Protecție împotriva corpurilor solide mai mari de 12,5 mm. **RU** Защита от твердых тел диаметром более 12,5 мм. **SK** Ochrana proti pevným telesám väčším ako 12,5 mm. **SL** Zaščita pred trdnimi telesi večjimi od 12,5 mm. **SR** Zaštita od čvrstih tela prečnika većeg od 12,5 mm. **SV** Skydd mot fasta föremål större än 12,5 mm. **UA** Захист від твердих тіл діаметром понад 12,5 мм.



**PL** Współczynnik oddawania barw. **EN** Colour rendering index. **BG** Индекс на цветоотдаване. **CS** Index podání barev. **DA** Farvegensvælsesindeks. **DE** Farbwiedergabeindex. **EL** Δείκτης απόδοσης χρωμάτων. **ES** Índice de reproducción cromática. **ET** Värviesitusindeks. **FI** Värintoistoindeksi. **FR** Indice de rendu des couleurs. **HR** Indeks uzvrata boje. **HU** Színvisztaéási index. **IT** Indice di resa cromatica. **LT** Spalvų pateikimo indeksas. **LV** Krāsu atveides indekss. **MT** Indici tar-renderment tal-kulur. **NL** Kleurweergave-index. **PT** Índice de restituição cromática. **RO** Indice de redare a culorilor. **RU** Индекс цветопередачи. **SK** Index podania farieb. **SL** Indeks barvne reprodukcije. **SR** Indeks reprodukcije boja. **SV** Färgåtergivningsindex. **UA** Індекс передавання кольору.



**PL** Informacja o zawartości rtęci. **EN** Mercury content information. **BG** Информация за съдържание на живак. **CS** Informace o obsahu rtuti. **DA** Oplysning om kviksølvindhold. **DE** Information zum Quecksilbergehalt. **EL** Πληροφορίες για την περιεκτικότητα σε υδράργυρο. **ES** Información sobre el contenido de mercurio. **ET** Teave elavhõbeda sisalduse kohta. **FI** Tieto elohopeapitoisuudesta. **FR** Information sur la teneur en mercure. **HR** Informacija o sadržaju žive. **HU** Információ a higanytartalomról. **IT** Informazioni sul contenuto di mercurio. **LT** Informacija apie gyvsidabrių kiekį. **LV** Informācija par dzīvsudraba saturu. **MT** Informazzjoni dwar il-kontenut tal-merkurju. **NL** Informatie over het kwikgehalte. **PT** Informação sobre o teor de mercúrio. **RO** Informații privind conținutul de mercur. **RU** Информация о содержании ртути. **SK** Informácia o obsahu ortuti. **SL** Informacija o vsebnosti živega srebra. **SR** Informacija o sadržaju žive. **SV** Information om kvicksilvernehåll. **UA** Інформація про вміст ртуті.



**PL** Symbol recyklingu. **EN** Recycling symbol. **BG** Символ за рециклиране. **CS** Symbol recyklace. **DA** Genbrugssymbol. **DE** Recycling-Symbol. **EL** Σύμβολο ανακύκλωσης. **ES** Símbolo de reciclaje. **ET** Ringlusseisümbol. **FI** Kierrätysymboli. **FR** Symbole de recyclage. **HR** Simbol recikliranja. **HU** Újrahasznosítási jel. **IT** Simbolo di riciclaggio. **LT** Perdirbimo simbolis. **LV** Pārstrādes simbols. **MT** Simbolu tar-riċiklaġġ. **NL** Recyclingsymbool. **PT** Símbolo de reciclagem. **RO** Simbol de reciclare. **RU** Символ переработки. **SK** Symbol recyklácie. **SL** Simbol recikliranja. **SR** Simbol reciklaže. **SV** Återvinningssymbol. **UA** Символ переробки.



**PL** Dbaj o czystość - wyrzucaj odpady do kosza. **EN** Keep clean - dispose of waste in a bin. **BG** Пазете чистота - изхвърляйте отпадците в кошче. **CS** Udržujte čistotu - odpad vyhazujte do koše. **DA** Hold rent - smid affald i skraldespanden. **DE** Sauberkeit bewahren - Abfälle in den Mülleimer werfen. **EL** Διατηρείτε την καθαριότητα - πετάτε τα απορρίμματα στον κάδο. **ES** Mantenga la limpieza - tire los residuos a la papelera. **ET** Hooldke puhust - visake jäätmed prügiasti. **FI** Pidä puhtaana - hävitä jätteet roskakorin. **FR** Gardez propre - jetez les déchets à la poubelle. **HR** Održavajte čistoću - bacajte otpad u koš za smeće. **HU** Tartsa tisztán - dobja a hulladékot a szemétesbe. **IT** Mantieni pulito - getta i rifiuti nel cestino. **LT** Laikykis švaros - išmeskite atliekas į šukščiadėžę. **LV** Uzturiet tīrību - izmetiet atkritumus atkritumu tvertnē. **MT** Zomm nadif - armi l-iskart fil-landa. **NL** Houd schoon - gooi afval in de prullenbak. **PT** Mantenha limpo - deite os resíduos no caixote do lixo. **RO** Păstrați curățenia - aruncați deșeurile la coș. **RU** Соблюдайте чистоту - выбрасывайте отходы в урну. **SK** Udržavajte čistotu - odpad vyhazujte do koše. **SL** Ohranjajte čistočo - odpadke odvrzite v koš. **SR** Održavajte čistoću - bacajte otpad u kantu za smeće. **SV** Håll rent - kasta avfall i papperskorgen. **UA** Дбайте про чистоту - викидайте відходи у смітник.



**PL** Producent uczestniczy w systemie odzysku i recyklingu opakowań. **EN** The producer participates in a packaging recovery and recycling system. **BG** Производителят участва в система за оползотворяване и рециклиране на опаковки. **CS** Vyrobcе se účastní systému zpětného odběru a recyklace obalů. **DA** Producenten deltager i et system til genvinning og genanvendelse af emballage. **DE** Der Hersteller beteiligt sich an einem System zur Rückgewinnung und Wiederverwertung von Verpackungen. **EL** Ο παραγωγός συμμετέχει σε σύστημα ανάκτησης και ανακύκλωσης συσκευασιών. **ES** El productor participa en un sistema de recuperación y reciclaje de envases. **ET** Tootja osaleb pakendite taaskasutus- ja ringlussevõtusüsteemis. **FI** Valmistaja osallistuu pakkausten talteenotto- ja kierrätysjärjestelmään. **FR** Le producteur participe à un système de récupération et de recyclage des emballages. **HR** Proizvođač sudjeluje u sustavu oporabe i recikliranja ambalaže. **HU** A gyártó részt vesz a csomagolások visszagyűjtés és újrahasznosítás rendszerében. **IT** Il produttore partecipa a un sistema di recupero e riciclaggio degli imballaggi. **LT** Gamintojas dalyvauja pakuočių atliekų surinkimo ir perdirbimo sistemoje. **LV** Ražotājs piedalās iepakojuma reģenerācijas un pārstrādes sistēmā. **MT** Il-produttur jippartecipa f'sistema ta' rkupru i riciklaġġ tal-imballaġġ. **NL** De producent neemt deel aan een systeem voor terugwinning en recycling van verpakkingen. **PT** O produtor participa num sistema de recuperação e reciclagem de embalagens. **RO** Producătorul participă la un sistem de recuperare și reciclare a ambalajelor. **RU** Производитель участвует в системе восстановления и переработки упаковок. **SK** Vyrobcа sa zúčastňuje systému zhodnocovania a recyklácie obalov. **SL** Proizvajalec sodeluje v sistemu predelave in recikliranja embalaže. **SR** Proizvođač učestvuje u sistemu povraćaja i reciklaže ambalaže. **SV** Producenten deltar i ett system för återvinning och återanvändning av förpackningar. **UA** Виробник бере участь в системі відновлення та переробки упаковок.



**PL** Produkt spełnia unijne wymogi bezpieczeństwa, zdrowia i ochrony środowiska. **EN** The product meets EU requirements for safety, health and environmental protection. **BG** Продуктът отговаря на изискванията на ЕС за безопасност, здраве и опазване на околната среда. **CS** Vyrodek splňuje požadavky EU na bezpečnost, ochranu zdraví a životního prostředí. **DA** Produktet opfylder EU-krav til sikkerhed, sundhed og miljøbeskyttelse. **DE** Das Produkt erfüllt die EU-Anforderungen an Sicherheit, Gesundheit und Umweltschutz. **EL** Το προϊόν πληροί τις απαιτήσεις της ΕΕ για την ασφάλεια, την υγεία και την προστασία του περιβάλλοντος. **ES** El producto cumple los requisitos de la UE en materia de seguridad, salud y protección del medio ambiente. **ET** Toode vastab ELi ohutus-, tervise- ja keskkonnakaitsenõuetele. **FI** Tuote täyttää EU:n turvallisuus-, terveys- ja ympäristösuojeluvaatimukset. **FR** Le produit répond aux exigences de

l'UE en matière de sécurité, de santé et de protection de l'environnement. **HR** Proizvod ispunjava zahtjeve EU-a za sigurnost, zdravlje i zaštitu okoliša. **HU** A termék megfelel az EU biztonsági, egészségügyi és környezetvédelmi követelményeknek. **IT** Il prodotto soddisfa i requisiti UE in materia di sicurezza, salute e tutela dell'ambiente. **LT** Gaminys atitinka ES saugos, sveikatos ir aplinkos apsaugos reikalavimus. **LV** Produkts atbilst ES drošības, veselības un vides aizsardzības prasībām. **MT** Il-prodott jissodisfa r-rekwiżiti tal-UE għas-sigurtà, is-saħħa u l-protezzjoni tal-ambjent. **NL** Het product voldoet aan de EU-eisen inzake veiligheid, gezondheid en milieubescherming. **PT** O produto cumpre os requisitos da UE em matéria de segurança, saúde e proteção ambiental. **RO** Produsul respectă cerințele UE privind siguranța, sănătatea și protecția mediului. **RU** Изделие соответствует требованиям ЕС по безопасности, охране здоровья и защите окружающей среды. **SK** Produkt spĺňa požiadavky EÚ na bezpečnosť, zdravie a ochranu životného prostredia. **SL** Izdelek izpolnjuje zahteve EU glede varnosti, zdravja in varstva okolja. **SR** Proizvod ispunjava zahteve EU za bezbednost, zdravlje i zaštitu životne sredine. **SV** Produkten uppfyller EU:s krav på säkerhet, hälsa och miljöskydd. **UA** Виріб відповідає вимогам ЄС щодо безпеки, охорони здоров'я та захисту довкілля.

**PL** Oprawa zawiera źródło światła o klasie energetycznej: 12W/18W - E, 24W - D.

## UWAGA!

- Montaż urządzenia z widocznymi uszkodzeniami obudowy lub przewodu zasilającego jest zabroniony.
- Montaż dopuszczalny wyłącznie na podłożu normalnie palnym lub niepalnym, zgodnie z obowiązującymi przepisami i normami.
- Montaż należy wykonywać zgodnie z obowiązującymi przepisami BHP.
- Przed montażem, konserwacją lub serwisem należy bezwzględnie odłączyć zasilanie. Czyścić suchą, miękką szmatką. Nie stosować agresywnych środków czyszczących.
- Urządzenie może być podłączone wyłącznie do sprawnej instalacji elektrycznej.
- W żadnym wypadku nie wolno przykręcać oprawy jakimkolwiek materiałem.
- Zmiany techniczne zastrzeżone. Przechowuj instrukcję.
- Producent nie ponosi odpowiedzialności za szkody wynikające z nieprzestrzegania niniejszej instrukcji.
- Montaż i podłączenie mogą być wykonywane wyłącznie przez personel z uprawnieniami elektrycznymi. Konieczne jest przestrzeganie właściwego podłączenia przewodu zasilającego. Jego niewłaściwe podłączenie grozi trwałym uszkodzeniem urządzenia (patrz schemat przyłączeniowy).
- Produkt przeznaczony do użytku wewnętrznego w suchych pomieszczeniach (IP20).

niebieski - N; brązowy - L;

 Ten symbol wskazuje, że zużyty sprzęt elektryczny i elektroniczny musi być zbierany selektywnie. Produktów oznaczonych tym symbolem nie wolno wyrzucać razem z odpadami komunalnymi. Niewłaściwa utylizacja może skutkować nałożeniem kar oraz być szkodliwa dla środowiska naturalnego i zdrowia ludzi. Takie produkty wymagają odpowiedniego przetworzenia, odzysku i recyklingu zgodnie z obowiązującymi przepisami. Zużyty sprzęt elektryczny i elektroniczny należy przekazywać do wyznaczonych punktów zbiórki. Informacje na temat punktów zbiórki udzielają właściwe władze lokalne lub sprzedawcy tego typu sprzętu. Zużyty sprzęt można również zwrócić sprzedawcy przy zakupie nowego produktu tego samego rodzaju i w równoważnej ilości. Postanowienia te obowiązują na terenie kraju, w którym produkt został wprowadzony do obrotu. W celu uzyskania dodatkowych informacji należy skontaktować się z lokalnym dystrybutorem.

**EN** The luminaire contains a light source with energy efficiency class: 12W/18W - E, 24W - D.

## WARNING!

- Installation of the device with visible damage to the housing or power cable is prohibited.
- Installation is permitted only on normally flammable or non-flammable surfaces, in accordance with applicable regulations and standards.
- Installation must be carried out in accordance with applicable health and safety regulations.
- Before installation, maintenance or servicing, disconnect the power supply. Clean with a dry, soft cloth. Do not use aggressive cleaning agents.
- The device may only be connected to a properly functioning electrical installation.
- Under no circumstances should the luminaire be covered with any material.
- Technical modifications reserved. Keep this instruction manual.
- The manufacturer shall not be liable for damage resulting from failure to follow these instructions.
- Installation and connection may only be carried out by qualified electrical personnel. Proper connection of the power supply cable is required. Incorrect connection may result in permanent damage to the device (see wiring diagram).
- The product is intended for indoor use in dry rooms only (IP20).

blue - N; brown - L;

 This symbol indicates that waste electrical and electronic equipment must be collected separately. Products marked with this symbol must not be disposed of together with household waste. Improper disposal may result in penalties and may be harmful to the environment and human health. Such products require appropriate treatment, recovery and recycling in accordance with applicable regulations. Waste electrical and electronic equipment should be handed over to designated collection points. Information about collection facilities is provided by local authorities or by retailers of such equipment. Used equipment may also be returned to the seller when purchasing a new product of the same type and in equivalent quantity. These provisions apply within the country where the product was placed on the market. For further information, please contact the local distributor.

**BG** Осветителното тяло съдържа източник на светлина с енергиен клас: 12W/18W - E, 24W - D.

## ПРЕДУПРЕЖДЕНИЕ!

- Монтажът на устройство с видими повреди по корпуса или захранващия кабел е забранен.
- Монтажът е допустим само върху нормално запалими или незапалими повърхности, съгласно действащите разпоредби и стандарти.
- Монтажът трябва да се извършва съгласно действащите изисквания за безопасност и здраве при работа.
- Преди монтаж, поддръжка или сервис задължително изключете захранването. Почиствайте със суха, мека кърпа. Не използвайте агресивни почистващи препарати.
- Устройството може да бъде свързано само към изправна електрическа инсталация.

- При никакви обстоятелства не покривайте осветителното тяло с какъвто и да е материал.
- Запазва се правото на технически промени. Съхранявайте инструкцията.
- Производителят не носи отговорност за щети, произтичащи от непазене на настоящата инструкция.
- Монтажът и свързването могат да се извършват само от квалифициран електротехнически персонал. Необходимо е правилно свързване на захранващия кабел. Неправилното свързване може да доведе до трайно увреждане на устройството (виж схемата на свързване).
- Продуктът е предназначен само за вътрешна употреба в сухи помещения (IP20).

син - N; кафяв - L;

 Този символ показва, че отпадците от електрическо и електронно оборудване трябва да се събират отделно. Продуктите, обозначени с този символ, не трябва да се извърлят заедно с битовите отпадци. Неправилното извърляне може да доведе до санкции и да бъде вредно за околната среда и човешкото здраве. Такива продукти изискват подходящо третиране, оползотворяване и рециклиране съгласно действащите разпоредби. Отпадците от електрическо и електронно оборудване трябва да се предават в определените за това пунктове за събиране. Информация за пунктовете за събиране може да получите от местните власти или от търговците на такова оборудване. Използваното оборудване може също да бъде върнато на продавача при закупуване на нов продукт от същия вид и в еквивалентно количество. Тези разпоредби се прилагат в страната, в която продуктът е пуснат на пазара. За допълнителна информация се свържете с местния дистрибутор.

**CS** Světlo obsahuje světelný zdroj s třídou energetické účinnosti: 12W/18W - E, 24W - D.

## UPOZORNĚNÍ!

- Montáž zařízení s viditelným poškozením krytu nebo napájecího kabelu je zakázána.
- Montáž je povolena pouze na normálně hořlavém nebo nehořlavém podkladu v souladu s platnými předpisy a normami.
- Montáž musí být provedena v souladu s platnými předpisy BOZP.
- Před montáží, údržbou nebo servisem vždy odpojte napájení. Čistěte suchým, měkkým hadříkem. Nepoužívejte agresivní čisticí prostředky.
- Zařízení smí být připojeno pouze k funkční elektrické instalaci.
- V žádném případě nesmí být světlo zakryto jakýmkoli materiálem.
- Technické změny vyhrazeny. Ušchovejte návod.
- Výrobce nenese odpovědnost za škody vzniklé nedodržením tohoto návodu.
- Montáž a připojení smí provádět pouze kvalifikovaný elektrotechnický personál. Je nutné správné připojení napájecího kabelu. Nesprávné připojení může vést k trvalému poškození zařízení (viz schéma zapojení).
- Výrobek je určen pouze pro vnitřní použití v suchých místnostech (IP20).

modrá - N; hnědá - L;

 Tento symbol znamená, že odpadní elektrická a elektronická zařízení musí být shromažďována odděleně. Vyroby označené tímto symbolem nesmí být likvidovány společně s komunálním odpadem. Nesprávná likvidace může vést k pokutám a být škodlivá pro životní prostředí a lidské zdraví. Tyto výrobky vyžadují odpovídající zpracování, využití a recyklaci v souladu s platnými předpisy. Odpadní elektrická a elektronická zařízení je nutné odevzdat na určená sběrná místa. Informace o sběrných místech poskytují místní úřady nebo prodejci těchto zařízení. Použitá zařízení lze také vrátit prodejci při nákupu nového výrobku stejného typu a v ekvivalentním množství. Tato ustanovení platí v zemi, kde byl výrobek uveden na trh. Pro další informace kontaktujte místního distributora.

**DA** Armaturet indeholder en lyskilde med energieeffektivitetsklasse: 12W/18W - E, 24W - D.

## ADVARSEL!

- Installation af enheden med synlige skader på hus eller forsyningskabel er forbudt.
- Installation er kun tilladt på normalt brændbare eller ikke-brændbare overflader i overensstemmelse med gældende regler og standarder.
- Installationen skal udføres i overensstemmelse med gældende arbejdsmiljøregler.
- Afbryd strømmen før installation, vedligeholdelse eller service. Rengør med en tør, blød klud. Brug ikke aggressive rengøringsmidler.
- Enheden må kun tilsluttes en funktionsdygtig elektrisk installation.
- Armaturet må under ingen omstændigheder dækkes med noget materiale.
- Ret til tekniske ændringer forbeholdes. Gem vejledningen.
- Producenten er ikke ansvarlig for skader som følge af manglende overholdelse af denne vejledning.
- Installation og tilslutning må kun udføres af kvalificeret elektrisk personale. Korrekt tilslutning af forsyningskablet er påkrævet. Forkert tilslutning kan medføre permanent skade på enheden (se tilslutningsdiagram).
- Produktet er kun beregnet til indendørs brug i tørre rum (IP20).

blå - N; brun - L;

 Dette symbol angiver, at affald af elektrisk og elektronisk udstyr skal indsamles separat. Produkter mærket med dette symbol må ikke bortskaffes sammen med husholdningsaffald. Forkert bortskaffelse kan medføre bøder og være skadelig for miljøet og menneskers sundhed. Sådanne produkter kræver korrekt behandling, genvinning og genanvendelse i overensstemmelse med gældende regler. Affald af elektrisk og elektronisk udstyr skal afleveres på udpegede indsamlingssteder. Oplysninger om indsamlingssteder gives af lokale myndigheder eller forhandlere af sådant udstyr. Udtjent udstyr kan også returneres til forhandleren ved køb af et nyt produkt af samme type og i tilsvarende mængde. Disse bestemmelser gælder i det land, hvor produktet er bragt i omsætning. Kontakt den lokale distributør for yderligere oplysninger.

**DE** Die Leuchte enthält eine Lichtquelle mit der Energieeffizienzklasse: 12W/18W - E, 24W - D.

## WARNUNG!

- Die Montage eines Geräts mit sichtbaren Schäden am Gehäuse oder Netzkabel ist verboten.
- Die Montage ist nur auf normal entflammbar oder nicht brennbar Oberflächen gemäß

geltenden Vorschriften und Normen zulässig.

- Die Montage muss gemäß den geltenden Arbeitsschutzvorschriften durchgeführt werden.
- Vor Montage, Wartung oder Service die Stromversorgung unbedingt trennen. Mit einem trockenen, weichen Tuch reinigen. Keine aggressiven Reinigungsmittel verwenden.
- Das Gerät darf nur an eine funktionsfähige elektrische Installation angeschlossen werden.
- Die Leuchte darf unter keinen Umständen mit irgendeinem Material abgedeckt werden.
- Technische Änderungen vorbehalten. Anleitung aufbewahren.
- Der Hersteller haftet nicht für Schäden, die durch Nichtbeachtung dieser Anleitung entstehen.
- Installation und Anschluss dürfen nur von qualifiziertem Elektrofachpersonal durchgeführt werden. Der Netzanschluss muss korrekt ausgeführt werden. Ein falscher Anschluss kann zu dauerhaften Schäden am Gerät führen (siehe Anschlussplan).
- Das Produkt ist ausschließlich für den Innenbereich in trockenen Räumen bestimmt (IP20).

blau - N; braun - L;



Dieses Symbol weist darauf hin, dass Elektro- und Elektronik-Altgeräte getrennt gesammelt werden müssen. Mit diesem Symbol gekennzeichnete Produkte dürfen nicht mit dem Hausmüll entsorgt werden. Eine unsachgemäße Entsorgung kann zu Geldstrafen führen und schädlich für Umwelt und menschliche Gesundheit sein. Solche Produkte erfordern eine angemessene Behandlung, Rückgewinnung und Wiederverwertung gemäß den geltenden Vorschriften. Elektro- und Elektronik-Altgeräte sind an dafür vorgesehenen Sammelstellen abzugeben. Informationen über Sammelstellen erteilen die zuständigen lokalen Behörden oder die Händler dieser Geräte. Altgeräte können beim Kauf eines neuen Produkts derselben Art und in gleichwertiger Menge auch beim Verkäufer zurückgegeben werden. Diese Bestimmungen gelten im Land, in dem das Produkt in Verkehr gebracht wurde. Für weitere Informationen wenden Sie sich bitte an den örtlichen Vertriebspartner.

**EL** Το φωτιστικό περιέχει πηγή φωτός με ενεργειακή κλάση: 12W/18W - E, 24W - D.

### ΠΡΟΕΙΔΟΠΟΙΗΣΗ

- Η εγκατάσταση συσκευής με εμφανείς ζημιές στο περίβλημα ή στο καλώδιο τροφοδοσίας απαγορεύεται.
- Η εγκατάσταση επιτρέπεται μόνο σε κανονικά εύφλεκτες ή μη εύφλεκτες επιφάνειες σύμφωνα με τους ισχύοντες κανονισμούς και πρότυπα.
- Η εγκατάσταση πρέπει να πραγματοποιείται σύμφωνα με τους ισχύοντες κανονισμούς υγείας και ασφάλειας.
- Πριν από την εγκατάσταση, συντήρηση ή επίσκεψη αποσυνδέστε την τροφοδοσία. Καθαρίζετε με στεγνό, μαλακό πανί. Μην χρησιμοποιείτε επιθετικά καθαριστικά.
- Η συσκευή μπορεί να συνδεθεί μόνο σε σωστά λειτουργούσα ηλεκτρική εγκατάσταση.
- Σε καμία περίπτωση δεν πρέπει να καλύπτεται το φωτιστικό με οποιοδήποτε υλικό.
- Με την επιφύλαξη τεχνικών αλλαγών. Φυλάξτε τις οδηγίες.
- Ο κατασκευαστής δεν φέρει ευθύνη για ζημιές που προκύπτουν από μη τήρηση των οδηγιών.
- Η εγκατάσταση και η σύνδεση πρέπει να πραγματοποιούνται μόνο από εξειδικευμένο ηλεκτρολογικό προσωπικό. Απαιτείται σωστή σύνδεση του καλωδίου τροφοδοσίας. Η εσφαλμένη σύνδεση μπορεί να προκαλέσει μόνιμη βλάβη στη συσκευή (βλ. διάγραμμα σύνδεσης).
- Το προϊόν προορίζεται μόνο για εσωτερική χρήση σε ξηρούς χώρους (IP20).

μπλε - N; καφέ - L;



Το σύμβολο αυτό υποδεικνύει ότι τα απόβλητα ηλεκτρικού και ηλεκτρονικού εξοπλισμού πρέπει να συλλέγονται χωριστά. Τα προϊόντα που φέρουν αυτό το σύμβολο δεν επιτρέπεται να απορρίπτονται μαζί με τα οικιακά απορρίμματα. Η ακατάλληλη απόρριψη μπορεί να επιφέρει κυρώσεις και να είναι επιβλαβής για το περιβάλλον και την ανθρώπινη υγεία. Τα προϊόντα αυτά απαιτούν κατάλληλη επεξεργασία, ανάκτηση και ανακύκλωση σύμφωνα με την ισχύουσα νομοθεσία. Τα απόβλητα ηλεκτρικού και ηλεκτρονικού εξοπλισμού πρέπει να παραδίδονται σε καθορισμένα σημεία συλλογής. Πληροφορίες σχετικά με τα σημεία συλλογής παρέχονται από τις αρμόδιες τοπικές αρχές ή από τους πωλητές του εξοπλισμού αυτού. Ο χρησιμοποιούμενος εξοπλισμός μπορεί επίσης να επιστραφεί στον πωλητή κατά την αγορά νέου προϊόντος του ίδιου τύπου και σε ισοδύναμη ποσότητα. Οι διατάξεις αυτές ισχύουν στη χώρα όπου το προϊόν διατέθηκε στην αγορά. Για περισσότερες πληροφορίες επικοινωνήστε με τον τοπικό διανομέα.

**ES** La luminaria contiene una fuente de luz con clase energética: 12W/18W - E, 24W - D.

### ¡ADVERTENCIA!

- La instalación de un dispositivo con daños visibles en la carcasa o el cable de alimentación está prohibida.
- La instalación solo está permitida sobre superficies normalmente inflamables o no inflamables, de acuerdo con la normativa vigente.
- La instalación debe realizarse de acuerdo con la normativa de seguridad y salud laboral.
- Antes de la instalación, mantenimiento o servicio, desconecte la alimentación. Limpiar con un paño seco y suave. No utilizar productos de limpieza agresivos.
- El dispositivo solo puede conectarse a una instalación eléctrica en correcto funcionamiento.
- Bajo ninguna circunstancia se debe cubrir la luminaria con ningún material.
- Sujeto a modificaciones técnicas. Conservar las instrucciones.
- El fabricante no se hace responsable de los daños derivados del incumplimiento de estas instrucciones.
- La instalación y conexión solo pueden ser realizadas por personal eléctrico cualificado. Es necesario realizar una correcta conexión del cable de alimentación. Una conexión incorrecta puede provocar daños permanentes en el dispositivo (véase esquema de conexión).
- El producto está destinado únicamente para uso en interiores en espacios secos (IP20).

azul - N; marrón - L;



Este símbolo indica que los residuos de aparatos eléctricos y electrónicos deben recogerse por separado. Los productos marcados con este símbolo no deben desecharse junto con los residuos domésticos. La eliminación incorrecta puede dar lugar a sanciones y ser perjudicial para el medio ambiente y la salud humana. Estos productos requieren un tratamiento, recuperación y reciclaje adecuados de conformidad con la normativa vigente. Los residuos de aparatos eléctricos y electrónicos deben entregarse en puntos de recogida designados. La información

sobre los puntos de recogida la proporcionan las autoridades locales competentes o los distribuidores de este tipo de equipos. Los equipos usados también pueden devolverse al vendedor al adquirir un nuevo producto del mismo tipo y en cantidad equivalente. Estas disposiciones se aplican en el país en el que el producto fue comercializado. Para más información, póngase en contacto con el distribuidor local.

**ET** Valgusti sisaldab valgusallikat energiatõhususe klassiga: 12W/18W - E, 24W - D.

### HOIATUS!

- Seadme paigaldamine, mille korpusel või toitekaabli on nähtavaid kahjustusi, on keelatud.
- Paigaldamine on lubatud ainult tavapäraselt põlevatele või mittepõlevatele pindadele vastavalt kehtivatele eeskirjadele ja standarditele.
- Paigaldamine peab toimuma vastavalt kehtivatele tööohutusnõuetele.
- Enne paigaldust, hooldust või remonti tuleb toide kindlasti välja lülitada. Puhastada kuiva, pehme lapiga. Mitte kasutada agressiivseid puhastusvahendeid.
- Seadet tohib ühendada ainult töökorras elektripaigaldisega.
- Mingil juhul ei tohi valgustit katta ühegi materjaliga.
- Tehnilised muudatused on lubatud. Hoidke juhend alles.
- Tootja ei vastuta kahjude eest, mis tulenevad käesoleva juhendi eiramisest.
- Paigaldust ja ühendamist tohib teostada ainult kvalifitseeritud elektrikpersonal. Toitekaabel tuleb ühendada õigesti. Vale ühendus võib põhjustada seadme püsiva kahjustuse (vt ühendusskeem).
- Toode on ette nähtud kasutamiseks ainult siseruumides kuivades tingimustes (IP20).

sinine - N; pruun - L;



See sümbol näitab, et elektri- ja elektroonikaseadmete jäätmeid tuleb koguda eraldi. Selle sümboliga märgistatud tooteid ei tohi visata olmejäätmete hulka. Ebaõige kõrvaldamine võib kaasa tuua trahve ning olla kahjulik keskkonnale ja inimeste tervisele. Sellised tooted vajavad nõuetekohast töötlemist, taaskasutust ja ringlussevõttu vastavalt kehtivatele eeskirjadele. Elektri- ja elektroonikaseadmete jäätmeid tuleb üle anda selleks ettenähtud kogumispunktidesse. Teavet kogumispunktide kohta annavad kohalikud omavalitsused või selliste seadmete müüjad. Kasutatud seadmeid võib tagastada müüjale ka uue sama tüüpi toote ostmisel samaväärses koguses. Need sätted kehtivad riigis, kus toode turule viidi. Täiendava teabe saamiseks võtke ühendust kohaliku edasimüüjaga.

**FI** Valaisin sisältää valonlähteen, jonka energiatehokkuusluokka on: 12W/18W - E, 24W - D.

### VAROITUS!

- Valaisimen, jonka kotelossa tai virtajohdossa on näkyviä vaurioita, asentaminen on kielletty.
- Asennus on sallittu vain normaalisti syttyville tai syttymättömille pinnoille voimassa olevien määräysten ja standardien mukaisesti.
- Asennus on suoritettava voimassa olevien työturvallisuusmääräysten mukaisesti.
- Irrota virta ennen asennusta, huoltoa tai korjausta. Puhdista kuivalla, pehmeällä liinalla. Älä käytä voimakkaita puhdistusaineita.
- Laite saa olla kytketty vain toimivaan sähköasennukseen.
- Valaisinta ei saa missään olosuhteissa peittää millään materiaalilla.
- Oikeus teknisiin muutoksiin pidätetään. Säilytä ohje.
- Valmistaja ei vastaa vahingoista, jotka johtuvat näiden ohjeiden noudattamatta jättämisestä.
- Asennuksen ja kytkennän saa suorittaa vain pätevä sähköalan henkilöstö. Virtakaapeli on liitettävä oikein. Virheellinen liitäntä voi aiheuttaa laitteen pysyvän vaurioitumisen (ks. kytkentäkaavio).
- Tuote on tarkoitettu vain sisäkäyttöön kuivissa tiloissa (IP20).

sininen - N; ruskea - L;



Tämä symboli osoittaa, että sähkö- ja elektroniikkalaiteromu on kerättävä erikseen. Tällä symbolilla merkityt tuotteet eivät saa joutua sekajätteen joukkoon. Virheellinen hävittäminen voi johtaa sakkoihin ja olla haitallista ympäristölle ja ihmisten terveydelle. Tällaiset tuotteet edellyttävät asianmukaista käsittelyä, talteenottoa ja kierrätystä voimassa olevien säännösten mukaisesti. Sähkö- ja elektroniikkalaiteromu on toimittava sitä varten määrättyihin keräyspisteisiin. Tietoja keräyspisteistä saa paikallisilta viranomaisilta tai kyseisten laitteiden jälleenmyyjiltä. Käytetyn laitteen voi myös palauttaa myyjälle ostettaessa uusi samantyyppinen tuote vastaavassa määrässä. Nämä määräykset ovat voimassa siinä maassa, jossa tuote on saatettu markkinoille. Lisätietoja saa ottamalla yhteyttä paikalliseen jakelijaan.

**FR** Le luminaire contient une source lumineuse de classe énergétique : 12W/18W - E, 24W - D.

### AVERTISSEMENT !

- L'installation d'un appareil présentant des dommages visibles sur le boîtier ou le câble d'alimentation est interdite.
- L'installation n'est autorisée que sur des surfaces normalement inflammables ou non inflammables, conformément aux réglementations et normes en vigueur.
- L'installation doit être effectuée conformément aux règles de santé et de sécurité au travail en vigueur.
- Avant l'installation, l'entretien ou la maintenance, débranchez l'alimentation. Nettoyer avec un chiffon sec et doux. Ne pas utiliser de produits de nettoyage agressifs.
- L'appareil ne peut être raccordé qu'à une installation électrique en bon état de fonctionnement.
- Le luminaire ne doit en aucun cas être recouvert par un quelconque matériau.
- Sous réserve de modifications techniques. Conservar la notice.
- Le fabricant décline toute responsabilité en cas de dommages résultant du non-respect de ces instructions.
- L'installation et le raccordement ne peuvent être effectués que par du personnel électricien qualifié. Le raccordement correct du câble d'alimentation est requis. Un raccordement incorrect peut entraîner des dommages permanents à l'appareil (voir schéma de raccordement).
- Le produit est destiné uniquement à une utilisation en intérieur dans des locaux secs (IP20).

bleu - N; marron - L;

 Ce symbole indique que les déchets d'équipements électriques et électroniques doivent être collectés séparément. Les produits portant ce symbole ne doivent pas être éliminés avec les déchets ménagers. Une élimination incorrecte peut entraîner des sanctions et être nuisible pour l'environnement et la santé humaine. Ces produits nécessitent un traitement, une récupération et un recyclage appropriés conformément à la réglementation en vigueur. Les déchets d'équipements électriques et électroniques doivent être déposés dans des points de collecte désignés. Des informations concernant les points de collecte sont fournies par les autorités locales compétentes ou par les distributeurs de ce type d'équipement. Les équipements usagés peuvent également être retournés au vendeur lors de l'achat d'un nouveau produit du même type et en quantité équivalente. Ces dispositions s'appliquent dans le pays où le produit a été mis sur le marché. Pour plus d'informations, veuillez contacter le distributeur local.

**HR** Svjetiljka sadrži izvor svjetlosti s energetskim razredom: 12W/18W - E, 24W - D.

### UPOZORENJE!

- Ugradnja uređaja s vidljivim oštećenjima kućišta ili napojnog kabela je zabranjena.
- Ugradnja je dopuštena samo na normalno zapaljivim ili nezapaljivim površinama u skladu s važećim propisima i normama.
- Ugradnja se mora izvesti u skladu s važećim propisima zaštite na radu.
- Prije ugradnje, održavanja ili servisa obavezno isključite napajanje. Čistite suhom, mekom krpom. Ne koristiti agresivna sredstva za čišćenje.
- Uređaj se smije priključiti samo na ispravnu električnu instalaciju.
- Ni u kojem slučaju ne prekrivati svjetiljku bilo kakvim materijalom.
- Zadržava se pravo na tehničke izmjene. Sačuvajte upute.
- Proizvođač ne odgovara za štete nastale nepoštivanjem ovih uputa.
- Ugradnju i priključenje smije izvoditi samo kvalificirano elektrotehničko osoblje. Potrebno je pravilno spojiti napojni kabel. Nepravilno spajanje može dovesti do trajnog oštećenja uređaja (vidi shemu spajanja).
- Proizvod je namijenjen isključivo za unutarnju uporabu u suhim prostorijama (IP20).

plava - N; smeđa - L;

 Ovaj simbol označava da se otpadna električna i elektronička oprema mora prikupljati odvojeno. Proizvodi označeni ovim simbolom ne smiju se odlagati zajedno s komunalnim otpadom. Nepravilno odlaganje može rezultirati novčanim kaznama te biti štetno za okoliš i zdravlje ljudi. Takvi proizvodi zahtijevaju odgovarajuću obradu, uporabu i recikliranje u skladu s važećim propisima. Otpadna električna i elektronička oprema mora se predati na za to određena mjesta prikupljanja. Informacije o mjestima prikupljanja pružaju nadležna lokalna tijela ili prodavatelj takve opreme. Rabljena oprema može se također vratiti prodavatelju prilikom kupnje novog proizvoda iste vrste i u odgovarajućoj količini. Ove odredbe primjenjuju se u zemlji u kojoj je proizvod stavljen na tržište. Za dodatne informacije obratite se lokalnom distributeru.

**HU** A lámpatest energiahatékonysági osztályú fényforrást tartalmaz: 12W/18W - E, 24W - D.

### FIGYELMEZTETÉS!

- A készülék telepítése látható burkolat- vagy tápkábel-sérülés esetén tilos.
- A telepítés csak normálisan éghető vagy nem éghető felületeken engedélyezett a hatályos előírások és szabványok szerint.
- A telepítést a hatályos munkavédelmi előírásoknak megfelelően kell elvégezni.
- Telepítés, karbantartás vagy szervizelés előtt feltétlenül kapcsolja le a tápfeszültséget. Tisztítsa száraz, puha ruhával. Ne használjon agresszív tisztítószereket.
- A készülék csak megfelelően működő elektromos hálózathoz csatlakoztatható.
- A lámpatestet semmilyen körülmények között nem szabad letakarni.
- A műszaki változtatás joga fenntartva. Őrizze meg az útmutatót.
- A gyártó nem vállal felelősséget a jelen útmutatót be nem tartásából eredő károkért.
- A telepítést és a csatlakoztatást csak szakképzett villanyszerelő végezheti. A tápkábel helyes csatlakoztatása szükséges. A helytelen csatlakoztatás a készülék tartós károsodásához vezethet (lásd a kapcsolási rajzot).
- A termék kizárólag beltéri, száraz helyiségekben történő használatra szolgál (IP20).

kék - N; barna - L;

 Ez a szimbólum azt jelzi, hogy az elektromos és elektronikus berendezések hulladékát elkülönítetten kell gyűjteni. Az ezzel a szimbólummal jelölt termékeket nem szabad a háztartási hulladékkal együtt kidobni. A nem megfelelő ártalmatlanítás bírságot vonhat maga után, és káros lehet a környezetre és az emberi egészségre. Az ilyen termékek megfelelő kezelést, hasznosítást és újrahasznosítást igényelnek a hatályos jogszabályoknak megfelelően. Az elektromos és elektronikus berendezések hulladékát kijelölt gyűjtőhelyeken kell leadni. A gyűjtőhelyekről a helyi hatóságok vagy az ilyen berendezések forgalmazói adnak tájékoztatást. A használt berendezés azonos típusú és mennyiségű új termék vásárlásakor a forgalmazónak is visszaadható. Ezek az előírások abban az országban érvényesek, ahol a terméket forgalomba hozták. További információért forduljon a helyi forgalmazóhoz.

**IT** L'apparecchio contiene una sorgente luminosa con classe energetica: 12W/18W - E, 24W - D.

### AVVERTENZA!

- L'installazione di un dispositivo con danni visibili all'involucro o al cavo di alimentazione è vietata.
- L'installazione è consentita solo su superfici normalmente infiammabili o non infiammabili, in conformità alle normative e agli standard vigenti.
- L'installazione deve essere eseguita nel rispetto delle normative di sicurezza sul lavoro vigenti.
- Prima dell'installazione, della manutenzione o dell'assistenza, scollegare l'alimentazione. Pulire con un panno asciutto e morbido. Non utilizzare detergenti aggressivi.
- Il dispositivo può essere collegato solo a un impianto elettrico funzionante.
- In nessun caso l'apparecchio deve essere coperto con qualsiasi materiale.
- Con riserva di modifiche tecniche. Conservare le istruzioni.
- Il produttore non è responsabile per danni derivanti dalla mancata osservanza delle presenti istruzioni.
- L'installazione e il collegamento possono essere eseguiti solo da personale elettrico qualificato.

È necessario un corretto collegamento del cavo di alimentazione. Un collegamento errato può causare danni permanenti al dispositivo (vedere schema di collegamento).

- Il prodotto è destinato esclusivamente all'uso interno in ambienti asciutti (IP20).

blu - N; marrone - L;

 Questo simbolo indica che i rifiuti di apparecchiature elettriche ed elettroniche devono essere raccolti separatamente. I prodotti contrassegnati con questo simbolo non devono essere smaltiti insieme ai rifiuti domestici. Uno smaltimento improprio può comportare sanzioni ed essere dannoso per l'ambiente e la salute umana. Tali prodotti richiedono un trattamento, recupero e riciclaggio adeguati in conformità alle normative vigenti. I rifiuti di apparecchiature elettriche ed elettroniche devono essere conferiti presso gli appositi punti di raccolta. Le informazioni sui punti di raccolta sono fornite dalle autorità locali competenti o dai rivenditori di tali apparecchiature. Le apparecchiature usate possono essere restituite al venditore anche al momento dell'acquisto di un nuovo prodotto dello stesso tipo e in quantità equivalente. Tali disposizioni si applicano nel paese in cui il prodotto è stato immesso sul mercato. Per ulteriori informazioni, contattare il distributore locale.

**LT** Šviestuvu turi šviesos šaltinį, kurio energinio efektyvumo klasė: 12W/18W - E, 24W - D.

### ĮSPĖJIMAS!

- Įrenginio su matomais korpusu ar maitinimo laido pažeidimais montavimas draudžiamas.
- Montuoti leidžiama tik ant įprastai degių arba nedegių paviršių, laikantis galiojančių teisės aktų ir standartų.
- Montavimas turi būti atliekamas laikantis galiojančių darbų saugos reikalavimų.
- Prieš montavimą, priežiūrą ar remontą būtina atjungti maitinimą. Valyti sausa, minkšta šluoste. Nenaudoti agresyvių valymo priemonių.
- Įrenginį galima prijungti tik prie tvarkingos elektros instaliacijos.
- Jokiu būdu negalima uždengti šviestuvo jokia medžiaga.
- Galimi techniniai pakeitimai. Išsaugokite instrukciją.
- Gamintojas neatsako už žalą, atsiradusią nesilaikant šios instrukcijos.
- Įrengimą ir prijungimą gali atlikti tik kvalifikuotas elektros personalas. Būtina tinkamai prijungti maitinimo kabelį. Netinkamas prijungimas gali sukelti negrįžtamą įrenginio pažeidimą (žr. prijungimo schemą).
- Gaminyje skirtas naudoti tik patalpose, sausose vietose (IP20).

mėlyna - N; ruda - L;

 Šis simbolis nurodo, kad elektros ir elektroninės įrangos atliekos turi būti renkamos atskirai. Šiuo simboliu pažymėti gaminiai negali būti šalinami kartu su buitiniams atliekomis. Netinkamas šalinimas gali užtraukti baudas ir būti kenksmingas aplinkai bei žmonių sveikatai. Tokiems gaminiams būtinas tinkamas apdorojimas, panaudojimas ir perdėrimas pagal galiojančius teisės aktus. Elektros ir elektroninės įrangos atliekos turi būti perduodamos į tam skirtus surinkimo punktus. Informaciją apie surinkimo punktus teikia vietos valdžios institucijos arba tokios įrangos pardavėjai. Panaudotą įrangą taip pat galima grąžinti pardavėjui perkant naują tos pačios rūšies ir lygiavertę kiekio gaminį. Šios nuostatos taikomos šalyje, kurioje gaminys buvo pateiktas rinkai. Dėl papildomos informacijos kreipkitės į vietinį platintoją.

**LV** Gaismeklis satur gaismas avotu ar energoefektivitātes klasi: 12W/18W - E, 24W - D.

### BRĪDINĀJUMS!

- Ierīces ar redzamiem korpusa vai barošanas vada bojājumiem uzstādīšana ir aizliegta.
- Uzstādīšana ir pieļaujama tikai uz normāli degošām vai nedegošām virsmām saskaņā ar spēkā esošajiem noteikumiem un standartiem.
- Uzstādīšana jāveic saskaņā ar spēkā esošajām darba drošības prasībām.
- Pirms uzstādīšanas, apkopes vai remonta obligāti atvienojiet barošanu. Tīrīt ar sausu, mikstu drānu. Nelietot agresīvus tīrīšanas līdzekļus.
- Ierīci drīkst pieslēgt tikai pie darba kārtībā esošas elektroinstalācijas.
- Nekādā gadījumā nedrīkst pārklāt gaismekli ar jebkādu materiālu.
- Tehniskas izmaiņas iespējamas. Saglabājiet instrukciju.
- Ražotājs neuzņemas atbildību par bojājumiem, kas radušies, neievērojot šo instrukciju.
- Uzstādīšanu un pieslēgšanu drīkst veikt tikai kvalificēts elektrotehniks personāls. Nepieciešams pareizi pieslēgt barošanas kabeli. Nepareizs pieslēgums var izraisīt neatgriezeniskus ierīces bojājumus (skatīt pieslēguma shēmu).
- Produkts ir paredzēts lietošanai tikai iekštelpās sausās telpās (IP20).

zila - N; brūna - L;

 Šis simbols norāda, ka elektrisko un elektronisko iekārtu atkritumi ir jāvēc atsevišķi. Ar šo simbolu marķēti produkti nedrīkst izmest kopā ar sadzīves atkritumiem. Nepareiza utilizācija var radīt naudas sodus un būt kaitīga videi un cilvēku veselībai. Šādiem produktiem nepieciešama atbilstoša apstrāde, atgūšana un pārstrāde saskaņā ar spēkā esošajiem noteikumiem. Elektrisko un elektronisko iekārtu atkritumi jānodod tam paredzētajam savākšanas punktam. Informāciju par savākšanas punktiem sniedz vietējās iestādes vai šādu iekārtu tirgotāji. Noliecotās iekārtas var arī nodot pārdevējam, iegādājoties jaunu tāda paša veida produktu līdzvērtīgā daudzumā. Šie noteikumi ir spēkā valstī, kurā produkts ir laists tirgū. Lai iegūtu papildu informāciju, sazinieties ar vietējo izplatītāju.

**MT** L'apparat fih sors tad-dawl b'klassi ta' effiċjenza enerġetika: 12W/18W - E, 24W - D.

### TIWISSIJA!

- L-installazzjoni ta' apparat b'f'sara wizibbli fil-kaxxa jew fil-kejbil tal-enerġija hija pprojbita.
- L-installazzjoni hija permessa biss fuq uċuh normalment f'jammabli jew mhux f'jammabli skont ir-regolamenti u l-istandards applikabbli.
- L-installazzjoni trid issir skont ir-regoli tas-saħħa u s-sigurtà applikabbli.
- Qabel l-installazzjoni, il-manutenzjoni jew is-servizz, itfi l-prowista tal-enerġija. Naddaf b'drapp artab u niexef. Tużax prodotti aggressivi tat-tindif.
- L-apparat jista' jiġi konness biss ma' installazzjoni elettrika li taħdem sew.

- Taħt l-ebda ċirkostanza m'għandu jiġi mgħotti l-luminarju b'xi materjal.
- Bidliet tekniki riżervati. Zomm l-istruzzjonijiet.
- Il-manifattur ma jkunx responsabbli għal hsara li tirriżulta minn nuqqas ta' konformità ma' dawn l-istruzzjonijiet.
- L-installazzjoni u l-konnessjoni għandhom isiru biss minn persunal elettriku kwalifikat. Huwa meħtieġ konnessjoni korretta tal-kejbil tal-enerġija. Konnessjoni ħażina tista' tikkawza hsara permanenti lill-apparat (ara d-dijagramma tal-konnessjoni).
- Il-prodott huwa maħsub biss għall-użu ġewwa f'ambjenti niexfa (IP20).

blu - N; kannella - L;

 Dan is-simbolu jindika li skart ta' tagħmir elettriku u elettroniku għandu jingabar separatament. Prodotti mmarkati b'dan is-simbolu ma jistgħux jintremew flimkien ma' skart domestiku. Rimi mhux xieraq jista' jwassal għal multi u jkun ta' hsara għall-ambjent u s-saħħa tal-bniedem. Prodotti biha dawn jeħtieġu trattament, irkupru u riċiklaġġ xieraq skont ir-regolamenti applikabbli. Skart ta' tagħmir elettriku u elettroniku għandu jittwaxx f'punt ta' għir magħżula. Informazzjoni dwar punti ta' għir tingħata mill-awtoritajiet lokali jew mill-bejgieħa ta' tali tagħmir. Tagħmir użat jista' wkoll jiġi rritornat lill-bejgieħ meta jinxtara prodott għid tal-istess tip u fi kwantità ekwivalenti. Dawn id-dispożizzjonijiet japplikaw fil-pajjiż fejn il-prodott tqiegħed fis-suq. Għal aktar informazzjoni, ikkuntattja lid-distributtur lokali.

**NL** De armatuur bevat een lichtbron met energie-efficiëntieklasse: 12W/18W - E, 24W - D.

### WAARSCHUWING!

- De installatie van een apparaat met zichtbare schade aan de behuizing of voedingskabel is verboden.
- Installatie is alleen toegestaan op normaal brandbare of niet-brandbare oppervlakken in overeenstemming met de geldende voorschriften en normen.
- De installatie moet worden uitgevoerd volgens de geldende veiligheidsvoorschriften.
- Schakel vóór installatie, onderhoud of service de stroom uit. Reinig met een droge, zachte doek. Gebruik geen agressieve reinigingsmiddelen.
- Het apparaat mag alleen worden aangesloten op een goed functionerende elektrische installatie.
- De armatuur mag in geen geval worden afgedekt met enig materiaal.
- Technische wijzigingen voorbehouden. Bewaar de handleiding.
- De fabrikant is niet aansprakelijk voor schade als gevolg van het niet naleven van deze instructies.
- Installatie en aansluiting mogen alleen worden uitgevoerd door gekwalificeerd elektrisch personeel. Een correcte aansluiting van de voedingskabel is vereist. Een onjuiste aansluiting kan permanente schade aan het apparaat veroorzaken (zie aansluitschema).
- Het product is uitsluitend bestemd voor gebruik binnenshuis in droge ruimtes (IP20).

blauw - N; bruin - L;

 Dit symbool geeft aan dat afgedankte elektrische en elektronische apparatuur gescheiden moet worden ingezameld. Producten die met dit symbool zijn gemarkeerd, mogen niet samen met het huishoudelijk afval worden weggegooid. Onjuiste verwijdering kan leiden tot boetes en schadelijk zijn voor het milieu en de menselijke gezondheid. Dergelijke producten vereisen een passende behandeling, teruggewin en recycling in overeenstemming met de geldende regelgeving. Afgedankte elektrische en elektronische apparatuur moet worden ingeleverd bij daartoe aangewezen inzamelpunten. Informatie over inzamelpunten wordt verstrekt door de bevoegde lokale autoriteiten of door verkopers van dergelijke apparatuur. Gebruikte apparatuur kan ook worden teruggegeven aan de verkoper bij aankoop van een nieuw product van hetzelfde type en in een gelijkwaardige hoeveelheid. Deze bepalingen zijn van toepassing in het land waar het product op de markt is gebracht. Neem voor meer informatie contact op met de lokale distributeur.

**PT** A luminária contém uma fonte de luz com classe energética: 12W/18W - E, 24W - D.

### AVISO!

- A instalação de um dispositivo com danos visíveis na caixa ou no cabo de alimentação é proibida.
- A instalação só é permitida em superfícies normalmente inflamáveis ou não inflamáveis, de acordo com os regulamentos e normas aplicáveis.
- A instalação deve ser realizada de acordo com as normas de segurança e saúde no trabalho.
- Antes da instalação, manutenção ou assistência, desligue a alimentação. Limpar com um pano seco e macio. Não utilizar produtos de limpeza agressivos.
- O dispositivo só pode ser ligado a uma instalação elétrica em boas condições.
- Em nenhuma circunstância a luminária deve ser coberta com qualquer material.
- Sujeito a alterações técnicas. Guarde as instruções.
- O fabricante não se responsabiliza por danos resultantes do incumprimento destas instruções.
- A instalação e a ligação só podem ser realizadas por pessoal elétrico qualificado. É necessária a ligação correta do cabo de alimentação. Uma ligação incorreta pode causar danos permanentes no dispositivo (ver esquema de ligação).
- O produto destina-se exclusivamente a utilização no interior, em ambientes secos (IP20).

azul - N; castanho - L;

 Este símbolo indica que os resíduos de equipamentos elétricos e eletrónicos devem ser recolhidos separadamente. Os produtos marcados com este símbolo não devem ser eliminados juntamente com os resíduos domésticos. A eliminação incorreta pode resultar em sanções e ser prejudicial para o ambiente e para a saúde humana. Estes produtos requerem tratamento, recuperação e reciclagem adequados, em conformidade com a legislação aplicável. Os resíduos de equipamentos elétricos e eletrónicos devem ser entregues em pontos de recolha designados. As informações sobre os pontos de recolha são fornecidas pelas autoridades locais competentes ou pelos distribuidores deste tipo de equipamento. Os equipamentos usados também podem ser devolvidos ao vendedor aquando da compra de um novo produto do mesmo tipo e em quantidade equivalente. Estas disposições aplicam-se no país onde o produto foi colocado no mercado. Para mais informações, contacte o distribuidor local.

**RO** Corpul de iluminat conține o sursă de lumină cu clasa energetică: 12W/18W - E, 24W - D.

### AVERTISMENT!

- Instalarea unui dispozitiv cu deteriorări vizibile ale carcasei sau ale cablului de alimentare este interzisă.
- Instalarea este permisă numai pe suprafețe normal inflamabile sau neinflamabile, în conformitate cu reglementările și standardele în vigoare.
- Instalarea trebuie realizată în conformitate cu normele de securitate și sănătate în muncă.
- Înainte de instalare, întreținere sau service, deconectați alimentarea. Curățați cu o lavetă moale și uscată. Nu utilizați agenți de curățare agresivi.
- Dispozitivul poate fi conectat doar la o instalație electrică funcțională.
- În niciun caz nu acoperiți corpul de iluminat cu niciun material.
- Modificări tehnice rezervate. Păstrați instrucțiunile.
- Producătorul nu este responsabil pentru daunele rezultate din nerespectarea acestor instrucțiuni.
- Instalarea și conectarea pot fi realizate doar de personal calificat în domeniul electric. Este necesară conectarea corectă a cablului de alimentare. O conectare incorectă poate duce la deteriorarea permanentă a dispozitivului (vezi schema de conectare).
- Produsul este destinat exclusiv utilizării în interior, în încăperi uscate (IP20).

albastru - N; maro - L;

 Acest simbol indică faptul că deșeurile de echipamente electrice și electronice trebuie colectate separat. Produsele marcate cu acest simbol nu trebuie eliminate împreună cu deșeurile menajere. Eliminarea necorespunzătoare poate duce la sancțiuni și poate fi dăunătoare pentru mediu și sănătatea umană. Astfel de produse necesită un tratament, o valorificare și o reciclare adecvate, în conformitate cu reglementările aplicabile. Deșeurile de echipamente electrice și electronice trebuie predate la punctele de colectare desemnate. Informații despre punctele de colectare sunt furnizate de autoritățile locale competente sau de comercianții acestor echipamente. Echipamentele uzate pot fi returnate și vânzătorului la achiziționarea unui produs nou de același tip și în cantitate echivalentă. Aceste dispoziții se aplică în țara în care produsul a fost introdus pe piață. Pentru informații suplimentare, contactați distribuitorul local.

**RU** Светильник содержит источник света с классом энергоэффективности: 12W/18W - E, 24W - D.

### ПРЕДУПРЕЖДЕНИЕ!

- Установка устройства с видимыми повреждениями корпуса или кабеля питания запрещена.
- Установка допускается только на нормально горючих или негорючих поверхностях в соответствии с действующими нормами и стандартами.
- Установка должна выполняться в соответствии с требованиями охраны труда.
- Перед установкой, обслуживанием или ремонтом обязательно отключите питание. Очищать сухой мягкой тканью. Не использовать агрессивные чистящие средства.
- Устройство может быть подключено только к исправной электрической сети.
- Ни при каких обстоятельствах не накрывайте светильник каким-либо материалом.
- Технические изменения возможны. Сохраните инструкцию.
- Производитель не несет ответственности за ущерб, вызванный несоблюдением данной инструкции.
- Установка и подключение должны выполняться только квалифицированным электротехническим персоналом. Необходимо правильное подключение кабеля питания. Неправильное подключение может привести к необратимому повреждению устройства (см. схему подключения).
- Изделие предназначено только для использования в помещении в сухих условиях (IP20).

синий - N; коричневый - L;

 Данный символ указывает на то, что отходы электрического и электронного оборудования подлежат разделному сбору. Изделия, отмеченные этим символом, не допускается утилизировать вместе с бытовыми отходами. Неправильная утилизация может привести к штрафам и нанести вред окружающей среде и здоровью человека. Такие изделия требуют надлежащей обработки, восстановления и переработки в соответствии с действующими нормативными требованиями. Отходы электрического и электронного оборудования следует сдавать в специально предназначенные пункты сбора. Информацию о пунктах сбора предоставляют местные органы власти или продавцы данного оборудования. Использованное оборудование также может быть возвращено продавцу при покупке нового изделия того же типа и в эквивалентном количестве. Данные положения применяются в стране, где изделие было введено в обращение. Для получения дополнительной информации обратитесь к местному дистрибьютору.

**SK** Svetidlo obsahuje svetelný zdroj s triedou energetickej účinnosti: 12W/18W - E, 24W - D.

### UPOZORNENIE!

- Montáž zariadenia s viditeľným poškodením krytu alebo napájacieho kábla je zakázaná.
- Montáž je povolená len na normálne horľavých alebo nehorľavých povrchoch v súlade s platnými predpismi a normami.
- Montáž musí byť vykonaná v súlade s platnými predpismi BOZP.
- Pred montážou, údržbou alebo servisom vždy odpojte napájanie. Čistite suchou, mäkkou handričkou. Nepoužívajte agresívne čistiace prostriedky.
- Zariadenie smie byť pripojené len k funkčnej elektrickej inštalácii.
- V žiadnom prípade nesmie byť svetidlo zakryté akýmkoľvek materiálom.
- Technické zmeny vyhradené. Uschovajte návod.
- Výrobca nenesie zodpovednosť za škody vzniknuté nedodržaním tohto návodu.
- Montáž a pripojenie môže vykonávať iba kvalifikovaný elektrotechnický personál. Je potrebné správne pripojenie napájacieho kábla. Nesprávne pripojenie môže viesť k trvalému poškodeniu zariadenia (pozri schému zapojenia).
- Výrobok je určený výhradne na vnútorné použitie v suchých miestnostiach (IP20).

modrá - N; hnedá - L;



Tento symbol znamená, že odpad z elektrických a elektronických zařízení musí být zbiraný oddelene. Výrobky označené tímto symbolem nesmí být likvidované spolu s komunálním odpadem. Nesprávná likvidace může vést k pokutám a být škodlivá pro životní prostředí a zdraví lidí. Také výrobky vyžadují vhodné spracovanie, zhodnocovanie a recykláciu v súlade s platnými predpismi. Odpad z elektrických a elektronických zariadení musí byť odovzdaný na určené zberné miesta. Informácie o zberných miestach poskytujú miestne orgány alebo predajcovia takéhoto zariadenia. Použitie zariadenie možno tiež vrátiť predajcovi pri kúpe nového výrobku rovnakého typu a v rovnakom množstve. Tieto ustanovenia platia v krajine, v ktorej bol výrobok uvedený na trh. Pre ďalšie informácie kontaktujte miestneho distribútora.



**SL** Svetilka vsebuje svetlobni vir z energijskim razredom: 12W/18W - E, 24W - D.

### OPOZORILO!

- Namestitev naprave z vidnimi poškodbami ohišja ali napajalnega kabla je prepovedana.
- Namestitev je dovoljena le na običajno gorljivih ali negorljivih površinah v skladu z veljavnimi predpisi in standardi.
- Namestitev mora biti izvedena v skladu z veljavnimi varnostnimi predpisi.
- Pred namestitvijo, vzdrževanjem ali servisom obvezno izključite napajanje. Čistite s suho, mehko krpo. Ne uporabljajte agresivnih čistil.
- Napravo je dovoljeno priključiti le na brezhibno električno napeljavo.
- Svetilke v nobenem primeru ne prekrivajte s kakršnim koli materialom.
- Tehnične spremembe pridržane. Shranite navodila.
- Proizvajalec ne odgovarja za škodo, nastalo zaradi neupoštevanja teh navodil.
- Namestitve in priključitev lahko izvaja le usposobljeno elektrotehnično oseboje. Potrebna je pravilna priključitev napajalnega kabla. Nepravilna priključitev lahko povzroči trajno poškodbo naprave (glej priključno shemo).
- Izdelek je namenjen izključno za notranjo uporabo v suhih prostorih (IP20).

modra - N; rjava - L;



Ta simbol pomeni, da je treba odpadno električno in elektronsko opremo zbirati ločeno. Izdelkov, označenih s tem simbolom, ni dovoljeno odlagati skupaj z gospodinjstvi odpadki. Nepravilno odstranjevanje lahko povzroči globe ter škoduje okolju in zdravju ljudi. Takšni izdelki zahtevajo ustrezno obdelavo, predelavo in recikliranje v skladu z veljavnimi predpisi. Odpadno električno in elektronsko opremo je treba oddati na za to določena zbirna mesta. Informacije o zbirnih mestih zagotavljajo pristojni lokalni organi ali prodajalci takšne opreme. Rabljeno opremo je mogoče vrniti prodajalcu tudi ob nakupu novega izdelka iste vrste in v enakoredni količini. Te določbe veljajo v državi, v kateri je bil izdelek dan na trg. Za dodatne informacije se obrnite na lokalnega distributerja.



**SR** Svetiljka sadrži izvor svetlosti sa energetskom klasom: 12W/18W - E, 24W - D.

### UPOZORENJE!

- Postavljanje uređaja sa vidljivim oštećenjima kućišta ili napojnog kabla je zabranjeno.
- Postavljanje je dozvoljeno samo na normalno zapaljivim ili nezapaljivim površinama u skladu sa važećim propisima i standardima.
- Postavljanje mora biti izvršeno u skladu sa važećim propisima bezbednosti i zdravlja na radu.
- Pre postavljanja, održavanja ili servisa obavezno isključite napajanje. Čistiti suvom, mekom krpom. Ne koristiti agresivna sredstva za čišćenje.
- Uređaj se može priključiti samo na ispravnu električnu instalaciju.
- Ni u kom slučaju ne prekrivati svetiljku bilo kakvim materijalom.
- Tehničke izmene su zadržane. Sačuvajte uputstvo.
- Proizvođač ne snosi odgovornost za štetu nastalu usled nepoštovanja ovog uputstva.
- Montažu i povezivanje može da vrši samo kvalifikovano elektrotehničko osoblje. Neophodno je pravilno povezivanje napojnog kabla. Nepravilno povezivanje može dovesti do trajnog oštećenja uređaja (vidi šemu povezivanja).
- Proizvod je namenjen isključivo za upotrebu u zatvorenim, suvim prostorijama (IP20).

plava - N; braon - L;



Ovaj simbol označava da se otpadna električna i elektronska oprema mora sakupljati odvojeno. Proizvodi označeni ovim simbolom ne smeju se odlagati zajedno sa komunalnim otpadom. Nepravilno odlaganje može dovesti do novčanih kazni i biti štetno po životnu sredinu i zdravlje ljudi. Takvi proizvodi zahtevaju odgovarajuću obradu, oporavak i reciklažu u skladu sa važećim propisima. Otpadna električna i elektronska oprema mora se predati na za to određena mesta za sakupljanje. Informacije o mestima za sakupljanje pružaju nadležni lokalni organi ili prodavci takve opreme. Korišćena oprema može se vratiti prodavcu prilikom kupovine novog proizvoda iste vrste i u ekvivalentnoj količini. Ove odredbe važe u zemlji u kojoj je proizvod stavljen na tržište. Za dodatne informacije obratite se lokalnom distributeru.



**SV** Armaturen innehåller en ljuskälla med energiklass: 12W/18W - E, 24W - D.

### VARNING!

- Installation av en enhet med synliga skador på höljiet eller strömkabeln är förbjuden.
- Installation är endast tillåten på normalt brandfarliga eller icke brännbara ytor i enlighet med gällande regler och standarder.
- Installationen ska utföras i enlighet med gällande arbetsmiljöföreskrifter.
- Koppla bort strömmen före installation, underhåll eller service. Rengör med en torr, mjuk trasa. Använd inte aggressiva rengöringsmedel.
- Enheten får endast anslutas till en fungerande elektrisk installation.
- Armaturen får under inga omständigheter täckas med något material.
- Tekniska ändringar förbehålls. Spara instruktionen.
- Tillverkaren ansvarar inte för skador som uppstår på grund av att dessa instruktioner inte följs.
- Installation och anslutning får endast utföras av kvalificerad elektrisk personal. Korrekt anslutning av strömkabeln krävs. Felaktig anslutning kan orsaka permanent skada på enheten (se kopplingschema).
- Produkten är endast avsedd för inomhusbruk i torra utrymmen (IP20).

blå - N; brun - L;



Denna symbol anger att avfall från elektrisk och elektronisk utrustning ska samlas in separat. Produkter märkta med denna symbol får inte kastas tillsammans med hushållsavfall. Felaktig kassering kan leda till böter och vara skadlig för miljön och människors hälsa. Sådana produkter kräver korrekt behandling, återvinning och återanvändning i enlighet med gällande bestämmelser. Avfall från elektrisk och elektronisk utrustning ska lämnas till avsedda insamlingsplatser. Information om insamlingsplatser tillhandahålls av lokala myndigheter eller återförsäljare av sådan utrustning. Använd utrustning kan också lämnas tillbaka till säljaren vid köp av en ny produkt av samma typ och i motsvarande mängd. Dessa bestämmelser gäller i det land där produkten släpptes ut på marknaden. För mer information, kontakta den lokala distributören.



**UA** Світильник містить джерело світла з класом енергоефективності: 12W/18W - E, 24W - D.

### ПОПЕРЕДЖЕННЯ!

- Встановлення пристрою з видимими пошкодженнями корпусу або кабелю живлення заборонено.
- Встановлення дозволено лише на нормально горючих або негорючих поверхнях відповідно до чинних норм і стандартів.
- Встановлення має виконуватися відповідно до вимог охорони праці.
- Перед встановленням, обслуговуванням або ремонтом обов'язково відключіть живлення. Очищати сухою м'якою тканиною. Не використовувати агресивні засоби для чищення.
- Пристрій можна підключати лише до справної електричної мережі.
- У жодному разі не накривати світильник будь-якими матеріалами.
- Можливі технічні зміни. Збережіть інструкцію.
- Виробник не несе відповідальності за шкоду, спричинену недотриманням цієї інструкції.
- Встановлення та підключення можуть виконуватися лише кваліфікованим електротехнічним персоналом. Необхідно забезпечити правильне підключення кабелю живлення. Неправильне підключення може призвести до незворотного пошкодження пристрою (див. схему підключення).
- Виріб призначений виключно для використання в приміщеннях із сухими умовами (IP20).

синій - N; коричневий - L;



Цей символ означає, що відходи електричного та електронного обладнання повинні збиратися окремо. Вироби, позначені цим символом, не можна викидати разом із побутовими відходами. Неправильна утилізація може призвести до штрафів і завдати шкоди довкіллю та здоров'ю людей. Такі вироби потребують належної обробки, відновлення та переробки відповідно до чинних норм. Відходи електричного та електронного обладнання слід передавати до спеціально визначених пунктів збору. Інформацію про пункти збору надають місцеві органи влади або продавці такого обладнання. Використане обладнання також можна повернути продавцю під час придбання нового виробу того ж типу в еквівалентній кількості. Ці положення застосовуються в країні, де виріб був введений в обіг. Для отримання додаткової інформації зверніться до місцевого дистриб'ютора.

